

Storci

PASTA MACHINERY

PRESSA V55

PRESSA CONTINUA A DOPPIA VASCA
CONTINUOUS PRESS WITH TWO BASINS



- **Produzione da 40 Kg/h a 50 Kg/h al fresco**
- **Doppia vasca impastatrice per produzione continua**
- **Alberi impastatori smontabili**
- **Vite di estrusione in acciaio inox con terminale e tre spire**
- **Ø trafilata 127 mm**

- **Production 40 Kg/h - 50 Kg/h fresh pasta**
- **N.2 kneading basins for production in continuos**
- **Kneading shafts which can be easily disassembled**
- **Exstrusion screw in stainless steel with terminal at three principles**
- **Ø die 127 mm**

PRESSA V55

Pressa in acciaio inox per la produzione di pasta fresca particolarmente adatta a laboratori artigianali.

Caratteristiche tecniche:

- Telaio in acciaio inox su ruote.
- Estrusore orizzontale con ghiera portatrafila.
- Gruppo reggispinta separato con cuscinetto ad alta capacità di carico.
- Cilindro di estrusione con camicia di raffreddamento in acciaio inox.

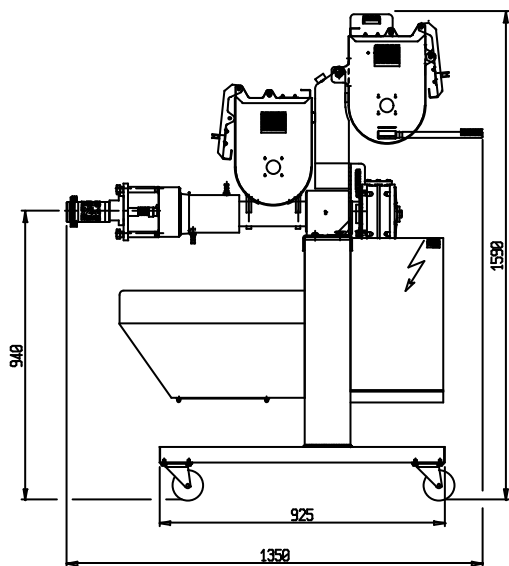

- Tagliapasta automatico per pasta corta con variazione elettronica della velocità, coltelli 1-2-4 lame.
- Quadro elettrico di comando in acciaio inox a norme CE.

Accessori:

- Chiave smontaggio ghiera e spazzola pulizia cilindro.
- N.2 vassoi in polipropilene bianco cm 60x40 per la raccolta della pasta estrusa.

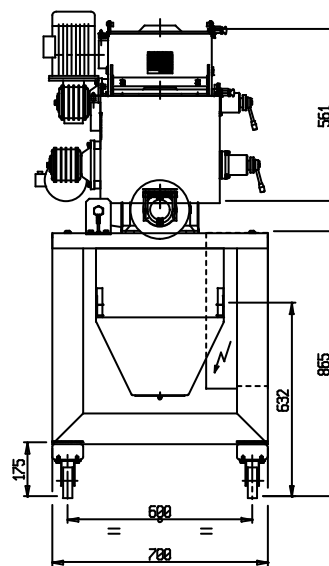

Press in stainless steel suitable for the production of fresh pasta in small laboratory

Technical specifications:

- Stainless steel frame on wheels.
- Horizontal extruder with hold die metal ring.
- thrust bearing group separate by an high capacity loading bearing.
- Extruding barrel with water cooling jacket in stainless steel.

- Automatic pasta cutter for short pasta with electronic variation of the cutting speed and cutters series at 1-2-4 blades in equipment.
- Control panel in stainless steel according to CE rules.

Accessories:

- Metal ring disassembly key and cylinder cleaning brush.
- N.2 trays in white polypropylene for the collection of extruded pasta.

PRESSA V55

Diametro vite di estrusione / Diameter extrusion screw	55 mm
Potenza assorbita / Power Consumption	2.8 kW
Potenza installata / Installed power	3 kW
Peso / Weight	220 Kg
Dimensioni / Sizes	1700 x 1350 x 700
Produzione / Production	0.7-1 Kg Kg/minuto fresco
Capacità vasca impastatrice / Capacity mixing tank	12 l (9 Kg)
Dimensioni trafila / Die Size	127 x 117 x 30

Dimensioni e dati tecnici sono forniti senza impegno. La Storci S.p.A si riserva il diritto di modificarli senza preavviso. Dimension and technical date are not binding. Storci S.p.A. reserves the right to modify them without notice.

Storci s.p.a.

Via Lemignano, 6 | 43044 Collecchio (Parma) Italy

ph. +39 0521 543611 | fax +39 0521 543621 | www.storci.com | storci@storci.com



Storci
PASTA MACHINERY