

# Storci

PASTA MACHINERY

# TROLLEY PREMIX®

GRUPO PREPARACIÓN MASA SOBRE RUEDAS

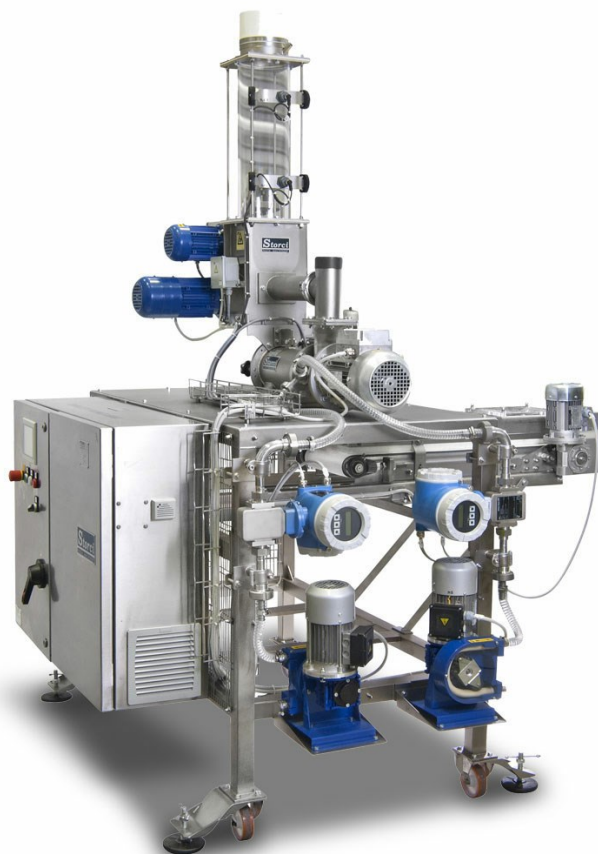

rev. 007.2405.123

## ■ Trolley Premix®

- Sistema de preparación amasado (con dosaje automático de ingredientes)
- Grupo de premezcla patentado para asegurar la perfecta hidratación de los ingredientes
- Constante calidad de la masa en el tiempo: mayor manejabilidad extrusoras, laminadoras y mayor rendición de las formadoras
- Reducción del personal para la preparación de las masas con mayor eficiencia en otros departamentos más complejos

we know pasta

# TROLLEY PREMIX®

Sistema de preparación masa en acero inoxidable equipado con dosificador automático para ingredientes secos y líquidos. Adapto a distintos sectores: pastas frescas rellenas y no, pastas secas, pastas sin gluten y ñoquis. El PLC permite de memorizar muchísimas recetas con máxima simplicidad en los cambios. Amasijos colorados: alta velocidad de cambio receta gracias al grupo autolimpiante.

## Principales características técnicas:

- Puede ser movido en las inmediaciones de las maquinarias (prensas, laminadoras, formadoras de formatos regionales, etc.)
- Perfecta hidratación de los ingredientes gracias al sistema de premezcla patentado Premix®
- Con el tiempo las masas siguen manteniendo su características: las otras unidades se pueden ajustar con mayor eficiencia
- Dosificador volumétrico harinas y electrónico para agua
- Dosificación adicional para huevo líquido u otros ingredientes líquidos

## Ventajas:

- Eliminación de las tinas amasadoras con dosificación manual
- Dimensiones reducidas
- Amplia gama de capacidad productiva
- Bajo consumo de energía
- Fácil acceso para la limpieza



Tanque sobre ruedas y masa



Trolley Premix®



Trolley Premix®



Tanque sobre ruedas y masa

# TROLLEY PREMIX®

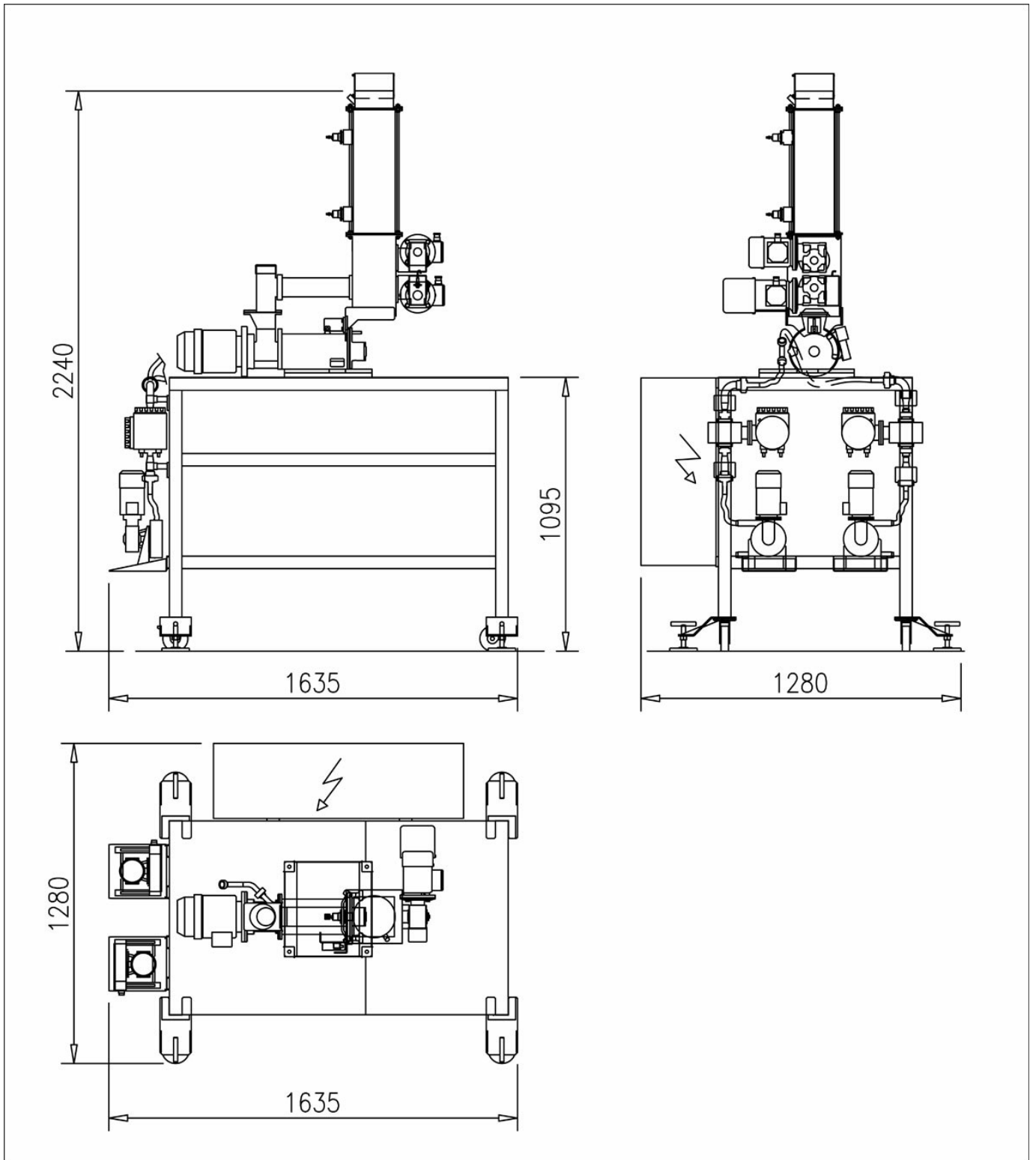



[facebook.com/storci.spa](https://facebook.com/storci.spa)



[youtube.com/user/StorciPastaMachinery](https://youtube.com/user/StorciPastaMachinery)



[linkedin.com/company/storci-spa](https://linkedin.com/company/storci-spa)

**Storci S.p.A.**  
via Lemignano, 6 - 43044 Collecchio (Parma)  
phone: +39 0521 543611 fax: +39 0521 543621  
[www.storci.com](http://www.storci.com) - [sales-storci@storci.com](mailto:sales-storci@storci.com)

